

بسمه تعالی

فرم شناسنامه خدمت دستگاه اجرایی

ضمیمه ۱

۱- عنوان خدمت:		۲- شناسه خدمت:	
صدر پروانه بهره‌برداری از شبکه‌های رادیویی - سیستم فراخوان		۱۳۰۶۱۳۹۷۱۰۲	
۳- ارائه دهنده خدمت	نام دستگاه اجرایی: سازمان تنظیم مقررات و ارتباطات رادیویی		
	نام دستگاه مادر: وزارت ارتباطات و فناوری اطلاعات		
شرح خدمت	<p>بر اساس ماده ۱ "قانون بی‌سیم‌های اختصاصی و غیرحرفه‌ای (آماتوری)" و ماده ۳ آیین‌نامه اجرایی آن برای دایرکردن هر ایستگاه رادیویی، اخذ پروانه تاسیس و بهره‌برداری از شبکه رادیویی از این سازمان الزامی است. لذا متقاضیان برپایی شبکه رادیویی جهت استفاده از دستگاه‌های بی‌سیم (شامل: ایستگاه‌های ثابت و تکرارکننده، بی‌سیم‌های متحرک خودرویی و دستی) به‌منظور تامین نیاز ارتباطی لحظه‌ای در مشاغل که نبود این ارتباط می‌تواند منجر به ضرر و زیان جانی و یا مالی گسترده شود یا وجود ارتباط رادیویی لحظه‌ای جزو ضرورت‌های آن شغل محسوب شود و یا هیچگونه امکانات مخابراتی در منطقه مورد نظر جهت تامین نیاز ارتباطی مورد نظر وجود نداشته باشد.</p>		
نوع خدمت	<input type="checkbox"/> خدمت به شهروندان (G2C) <input checked="" type="checkbox"/> خدمت به کسب و کار (G2B) <input type="checkbox"/> خدمت به دیگر دستگاه‌های دولتی (G2G)	نوع مخاطبین	فوریت‌های پزشکی، امدادسانی، سازمان‌های آتش-نشانی و خدمات ایمنی، بیمارستان‌ها، دانشگاه‌ها، کارخانجات تولیدی، پالایشگاه‌ها، پتروشیمی‌ها، معادن، تاکسی بی‌سیم‌ها و ...
ماهیت خدمت	<input checked="" type="checkbox"/> حاکمیتی <input type="checkbox"/> تصدی‌گری		<input type="checkbox"/> روستایی <input type="checkbox"/> شهری <input type="checkbox"/> استانی <input type="checkbox"/> منطقه‌ای <input checked="" type="checkbox"/> ملی
سطح خدمت	<input type="checkbox"/> تولد <input type="checkbox"/> آموزش <input type="checkbox"/> سلامت <input type="checkbox"/> مالیات <input checked="" type="checkbox"/> کسب و کار <input type="checkbox"/> تامین اجتماعی <input type="checkbox"/> ثبت مالکیت <input type="checkbox"/> تاسیسات شهری <input type="checkbox"/> بیمه <input type="checkbox"/> ازدواج <input type="checkbox"/> بازنشستگی <input type="checkbox"/> مدارک و گواهینامه‌ها <input type="checkbox"/> وفات <input type="checkbox"/> سایر	<input type="checkbox"/> تولد <input type="checkbox"/> آموزش <input type="checkbox"/> سلامت <input type="checkbox"/> مالیات <input checked="" type="checkbox"/> کسب و کار <input type="checkbox"/> تامین اجتماعی <input type="checkbox"/> ثبت مالکیت <input type="checkbox"/> تاسیسات شهری <input type="checkbox"/> بیمه <input type="checkbox"/> ازدواج <input type="checkbox"/> بازنشستگی <input type="checkbox"/> مدارک و گواهینامه‌ها <input type="checkbox"/> وفات <input type="checkbox"/> سایر	<input type="checkbox"/> تولد <input type="checkbox"/> آموزش <input type="checkbox"/> سلامت <input type="checkbox"/> مالیات <input checked="" type="checkbox"/> کسب و کار <input type="checkbox"/> تامین اجتماعی <input type="checkbox"/> ثبت مالکیت <input type="checkbox"/> تاسیسات شهری <input type="checkbox"/> بیمه <input type="checkbox"/> ازدواج <input type="checkbox"/> بازنشستگی <input type="checkbox"/> مدارک و گواهینامه‌ها <input type="checkbox"/> وفات <input type="checkbox"/> سایر
رویداد مرتبط با:	<input type="checkbox"/> تولد <input type="checkbox"/> آموزش <input type="checkbox"/> سلامت <input type="checkbox"/> مالیات <input checked="" type="checkbox"/> کسب و کار <input type="checkbox"/> تامین اجتماعی <input type="checkbox"/> ثبت مالکیت <input type="checkbox"/> تاسیسات شهری <input type="checkbox"/> بیمه <input type="checkbox"/> ازدواج <input type="checkbox"/> بازنشستگی <input type="checkbox"/> مدارک و گواهینامه‌ها <input type="checkbox"/> وفات <input type="checkbox"/> سایر	<input type="checkbox"/> تولد <input type="checkbox"/> آموزش <input type="checkbox"/> سلامت <input type="checkbox"/> مالیات <input checked="" type="checkbox"/> کسب و کار <input type="checkbox"/> تامین اجتماعی <input type="checkbox"/> ثبت مالکیت <input type="checkbox"/> تاسیسات شهری <input type="checkbox"/> بیمه <input type="checkbox"/> ازدواج <input type="checkbox"/> بازنشستگی <input type="checkbox"/> مدارک و گواهینامه‌ها <input type="checkbox"/> وفات <input type="checkbox"/> سایر	<input type="checkbox"/> تولد <input type="checkbox"/> آموزش <input type="checkbox"/> سلامت <input type="checkbox"/> مالیات <input checked="" type="checkbox"/> کسب و کار <input type="checkbox"/> تامین اجتماعی <input type="checkbox"/> ثبت مالکیت <input type="checkbox"/> تاسیسات شهری <input type="checkbox"/> بیمه <input type="checkbox"/> ازدواج <input type="checkbox"/> بازنشستگی <input type="checkbox"/> مدارک و گواهینامه‌ها <input type="checkbox"/> وفات <input type="checkbox"/> سایر
نحوه آغاز خدمت	<input checked="" type="checkbox"/> تقاضای گیرنده خدمت <input type="checkbox"/> تشخیص دستگاه <input type="checkbox"/> سایر: ...	<input type="checkbox"/> تولد <input type="checkbox"/> آموزش <input type="checkbox"/> سلامت <input type="checkbox"/> مالیات <input checked="" type="checkbox"/> کسب و کار <input type="checkbox"/> تامین اجتماعی <input type="checkbox"/> ثبت مالکیت <input type="checkbox"/> تاسیسات شهری <input type="checkbox"/> بیمه <input type="checkbox"/> ازدواج <input type="checkbox"/> بازنشستگی <input type="checkbox"/> مدارک و گواهینامه‌ها <input type="checkbox"/> وفات <input type="checkbox"/> سایر	<input type="checkbox"/> تولد <input type="checkbox"/> آموزش <input type="checkbox"/> سلامت <input type="checkbox"/> مالیات <input checked="" type="checkbox"/> کسب و کار <input type="checkbox"/> تامین اجتماعی <input type="checkbox"/> ثبت مالکیت <input type="checkbox"/> تاسیسات شهری <input type="checkbox"/> بیمه <input type="checkbox"/> ازدواج <input type="checkbox"/> بازنشستگی <input type="checkbox"/> مدارک و گواهینامه‌ها <input type="checkbox"/> وفات <input type="checkbox"/> سایر
مدارک لازم برای انجام خدمت	<p>۱. طرح شبکه رادیویی بر روی نقشه جغرافیایی با مشخص نمودن ناحیه سرویس دهی (Coverage Area &amp; Service Area) در قطع A ۴، محاسبات فنی پوشش رادیویی هر یک از ایستگاه‌های ثابت و تکرارکننده موجود (در صورت توسعه) و درخواستی به تفکیک، به‌همراه پوشش کلی به‌همراه مشخص نمودن نحوه برقراری و ارتباط ایستگاه‌ها با یکدیگر؛</p> <p>۱-۲. محاسبات طراحی شبکه‌های رادیویی متحرک خشکی و سلولی بر مبنای توصیه نامه ITU-R Rec.P, ۱۵۴۶ باشد؛</p> <p>۲. ارائه دلایل توجیهی نیاز به شبکه رادیویی شامل تعداد و نوع دستگاه‌های رادیویی، تعداد فرکانس درخواستی، تعداد کل پرسنل در حال کار در هر شیفت کاری و دلایل عدم استفاده از سایر بسترهای مخابراتی؛</p> <p>۲-۲. در نقشه پوشش رادیویی هر یک از ایستگاه‌های ثابت و تکرارکننده ارائه پارمترهای توان، گین آنتن و ارتفاع آنتن با ارائه Legend متناظر با حساسیت ایستگاه‌های ثابت، خودرویی و دستی الزامی است.</p> <p>۳. محاسبات فنی ترافیک شبکه رادیویی (ارلانگ B برای شبکه‌های متحرک خشکی)؛</p> <p>۳-۲. در محاسبات ترافیک ارسالی، پارمترهای اعلام شده برای میانگین بیشترین و کمترین زمان استفاده از شبکه رادیویی باشد؛</p> <p>۳-۳. در محاسبات ترافیک ارسالی، میزان GOS مورد تایید نهایتاً ۵٪ می‌باشد و ارتباط با شبکه PSTN مورد تایید نیست؛</p> <p>۴. ارائه نحوه محاسبه پارمترهای شبکه رادیویی مورد نظر (توان فرستنده، نوع، ارتفاع و بهره آنتن، شعاع منطقه تحت پوشش، افت‌های منظور شده)؛</p>		
۴- مشخصات خدمت			

<p>۵. اعلام آدرس دقیق و کد پستی ده رقمی محل نصب ایستگاه (ها)؛</p> <p>۶. فرم تکمیل شده درخواست پروانه تاسیس و بهره‌برداری از شبکه رادیویی توسط مسئول شبکه؛</p> <p>۷. فرم تکمیل شده مشخصات ایستگاه‌های رادیویی درخواستی (در قالب فرم‌های (LM-FB) و (LM-ML)؛</p> <p>۸. فرم تکمیل شده مشخصات فردی توسط مسئول شبکه مهر شده (در یک نسخه اصل)؛</p> <p>۹. فرم تکمیل شده وظایف مسئول شبکه؛</p> <p>۱۰. گواهی عدم سوء پیشینه مسئول شبکه؛</p> <p>۱۱. فرم تکمیل شده تعهد کتبی پرداخت حق استفاده از فرکانس با مهر و امضا بالاترین مقام؛</p> <p>۱۲. تصویر اساسنامه برابر اصل شده ممه‌ور به مهر؛</p> <p>۱۳. قرارداد منعقد شده با کارفرما (این قرارداد صرفاً جهت شرکت‌های پیمانکار متقاضی پروانه الزامی است)؛</p> <p>۱۴. معرفی نامه از طرف کارفرما با ذکر شماره و تاریخ قرارداد و زمان اجرای پروژه (این معرفی نامه صرفاً جهت شرکت‌های پیمانکار متقاضی پروانه الزامی است)؛</p> <p>۱۵. فرم تکمیل شده مشخصات فردی اتباع بیگانه توسط مسئول شبکه، مسئول فنی بهره‌برداران از بی‌سیم به همراه تصویر گذرنامه، پروانه اقامت و پروانه کار برای هر شخص در دو نسخه (این بند در خصوص شرکت‌های خارجی می‌باشد)؛</p> <p>۱۶. تصاویر برابر اصل شده کارت ملی و شناسنامه مسئول شبکه؛</p> <p>۱۷. اعلام شناسه ملی شرکت (جهت اشخاص حقوقی)؛</p> <p>۱۸. اخذ معرفی نامه از مرکز حراست وزارت کشور (در صورتیکه متقاضی از نهادهای ذیربط وزارت کشور نظیر شهرداری‌ها باشد).</p> <p>۱۹. تعهد کتبی بهره‌برداری از فرکانس مشترک (صرفاً جهت متقاضیانی که نسبت به اخذ پروانه با فرکانس مشترک اقدام می‌نمایند).</p>	
<p>عنوان قانون یا مصوبه: قانون استفاده از بی‌سیم‌های اختصاصی و غیرحرفه‌ای (آماتوری)</p> <p>متن قانون یا مصوبه:</p> <p>ماده ۱ - برای دایر کردن هر ایستگاه ارتباط رادیویی اختصاصی و یا غیرحرفه‌ای باید قبلاً از وزارت پست و تلگراف و تلفن پروانه دریافت شود؛</p> <p>ماده ۲ - کسانی می‌توانند به عملیات رادیویی غیرحرفه‌ای اشتغال ورزند که از وزارت پست و تلگراف و تلفن گواهی‌نامه مخصوص اخذ نمایند.</p> <p>عنوان قانون یا مصوبه: آیین‌نامه اجرایی قانون استفاده از بی‌سیم‌های اختصاصی و غیرحرفه‌ای (آماتوری)</p> <p>متن قانون یا مصوبه:</p> <p>ماده ۳ - پروانه ایستگاه عبارت است از اجازه‌نامه‌ای که تحت شرایط و مقررات خاصی برای تأسیس و استفاده از ایستگاه‌های اختصاصی صادر می‌گردد.</p> <p>ماده ۷ - با تأسیس ایستگاه‌های بی‌سیم اختصاصی در صورتی موافقت خواهد شد که بنابه رأی کمیسیون فنی، تأمین نیازهای ارتباطی متقاضی با استفاده از شبکه‌های مخابراتی کشور در زمان تقاضا مقدور نباشد و به علاوه لزوم آن مورد تأیید کمیسیون فنی قرار گیرد.</p> <p>عنوان قانون یا مصوبه: قانون وظایف و اختیارات وزارت ارتباطات و فناوری اطلاعات</p> <p>متن قانون یا مصوبه: ماده ۳ بند (ز) - صدور مجوز تأسیس و بهره‌برداری واحدهای ارائه خدمات پستی و مخابراتی و فناوری اطلاعات در سطح کشور در چارچوب قوانین و مقررات و با رعایت اصل چهل و چهارم (۴۴) قانون اساسی جمهوری اسلامی ایران.</p> <p>عنوان قانون یا مصوبه: اساسنامه سازمان</p> <p>متن قانون یا مصوبه: ماده ۶ بند ۱ - صدور پروانه فعالیت و بهره‌برداری برای ارائه هر گونه خدمات مخابراتی، پستی، فناوری اطلاعات شامل شرایط، ضوابط و چگونگی جبران خسارات ناشی از عدم اجرای آن‌ها در چارچوب مصوبات کمیسیون.</p>	<p>قوانین و مقررات بالادستی</p>
<p>۳۱۹۰ خدمت گیرندگان در: <input type="checkbox"/> ماه <input type="checkbox"/> فصل <input checked="" type="checkbox"/> سال</p>	<p>آمار تعداد خدمت گیرندگان ۱</p>

متوسط مدت زمان ارایه خدمت:		۳۰ روز کاری (شایان ذکر است این زمان، بدون در نظر گرفتن زمان استعلام‌های صلاحیت مسئول شبکه و تسویه حساب مالی می‌باشد.)	
تواتر		<input type="checkbox"/> یکبار برای همیشه	
تعداد بار مراجعه حضوری		نیازی به مراجعه حضوری نمی‌باشد.	
هزینه ارایه خدمت (ریال) به خدمت گیرندگان		مبلغ (مبالغ)	
		شماره حساب (های) بانکی	
		پرداخت بصورت الکترونیک	
		...	
آدرس دقیق و مستقیم خدمت در وبگاه در صورت الکترونیکی بودن همه یا بخشی از آن			
www.cra.ir/ صدور پروانه/مجوز خدمات رادیویی/خدمات سازمان			
نام سامانه مربوط به خدمت در صورت الکترونیکی بودن همه یا بخشی از آن:		پورتال سازمان	
مراحل خدمت		نوع ارائه	
در مرحله اطلاع رسانی خدمت		<input checked="" type="checkbox"/> الکترونیکی	
		<input type="checkbox"/> اینترنتی (مانند وبگاه دستگاه) <input type="checkbox"/> تلفن همراه (برنامه کاربردی) <input type="checkbox"/> پست الکترونیک <input type="checkbox"/> ارسال پستی <input type="checkbox"/> تلفن گویا یا مرکز تماس <input checked="" type="checkbox"/> پیام کوتاه <input type="checkbox"/> سایر (با ذکر نحوه دسترسی)	
در مرحله درخواست خدمت		<input type="checkbox"/> غیر الکترونیکی	
		<div style="display: flex; justify-content: space-between;"> <div style="width: 45%;"> <input type="checkbox"/> جهت احراز اصالت فرد  <input type="checkbox"/> جهت احراز اصالت مدرک  <input type="checkbox"/> نبود زیرساخت ارتباطی مناسب  <input type="checkbox"/> سایر: </div> <div style="width: 45%; text-align: center;"> <b>ذکر ضرورت مراجعه حضوری</b> </div> </div> مراجعه به دستگاه: <input type="checkbox"/> ملی <input type="checkbox"/> استانی <input type="checkbox"/> شهرستانی	
در مرحله تولید خدمت (فرایند داخل دستگاه یا ارتباط با دیگر دستگاه ها)		<input checked="" type="checkbox"/> الکترونیکی	
		<input type="checkbox"/> اینترنتی (مانند درگاه دستگاه) <input type="checkbox"/> اینترنتی (مانند اینترنت داخلی دستگاه یا ERP) <input type="checkbox"/> پست الکترونیک <input checked="" type="checkbox"/> سایر (با ذکر نحوه دسترسی) مکاتباتی	
در مرحله ارائه خدمت		<input type="checkbox"/> غیر الکترونیکی	
		<div style="display: flex; justify-content: space-between;"> <div style="width: 45%;"> <input type="checkbox"/> جهت احراز اصالت فرد  <input type="checkbox"/> جهت احراز اصالت مدرک  <input type="checkbox"/> نبود زیرساخت ارتباطی مناسب  <input type="checkbox"/> سایر: </div> <div style="width: 45%; text-align: center;"> <b>ذکر ضرورت مراجعه حضوری</b> </div> </div> مراجعه به دستگاه: <input type="checkbox"/> ملی <input type="checkbox"/> استانی <input type="checkbox"/> شهرستانی	
در مرحله ارائه خدمت		<input checked="" type="checkbox"/> الکترونیکی	
		<input type="checkbox"/> اینترنتی (مانند وبگاه دستگاه) <input type="checkbox"/> تلفن همراه (برنامه کاربردی) <input type="checkbox"/> پست الکترونیک <input checked="" type="checkbox"/> ارسال پستی <input type="checkbox"/> تلفن گویا یا مرکز تماس <input type="checkbox"/> پیام کوتاه <input type="checkbox"/> دفاتر پیشخوان شماره قرارداد واگذاری خدمات به دفاتر پیشخوان: <input type="checkbox"/> عناوین مشابه دفاتر پیشخوان <input type="checkbox"/> سایر (با ذکر نحوه دسترسی)	

۶- نحوه دسترسی به خدمت

<input type="checkbox"/> غیر الکترونیکی		ذکر ضرورت مراجعه حضوری		<input type="checkbox"/> جهت احراز اصالت فرد <input type="checkbox"/> جهت احراز اصالت مدرک <input type="checkbox"/> نبود زیرساخت ارتباطی مناسب <input type="checkbox"/> سایر:		مراجعه به دستگاه: <input type="checkbox"/> ملی <input type="checkbox"/> استانی <input type="checkbox"/> شهرستانی	
نام سامانه‌های دیگر	فیلدهای مورد تبادل			استعلام الکترونیکی		استعلام غیر الکترونیکی	
	اصل مدارک مسئول شبکه رادیویی		<input type="checkbox"/>	<input type="checkbox"/>	<input checked="" type="checkbox"/>		
	اطلاعات پروانه مندرج در سامانه تحت وب صدور پروانه رادیویی		<input checked="" type="checkbox"/>	<input type="checkbox"/>	<input type="checkbox"/>		
			<input type="checkbox"/>	<input type="checkbox"/>	<input type="checkbox"/>		
نام دستگاه دیگر	نام سامانه‌های دستگاه دیگر	فیلدهای مورد تبادل	مبلغ (در صورت پرداخت هزینه)	استعلام الکترونیکی		اگر استعلام غیر الکترونیکی است، استعلام توسط:	
				<input type="checkbox"/>	<input type="checkbox"/>	<input checked="" type="checkbox"/> دستگاه <input type="checkbox"/> مراجعه کننده	
				<input type="checkbox"/>	<input type="checkbox"/>	<input type="checkbox"/> دستگاه <input type="checkbox"/> مراجعه کننده	
				<input type="checkbox"/>	<input type="checkbox"/>	<input type="checkbox"/> دستگاه <input type="checkbox"/> مراجعه کننده	
۹- عناوین فرایندهای خدمت							
۱- فرآیند تمدید پروانه بهره‌برداری از شبکه‌های رادیویی - سیستم فراخوان							
۲- فرآیند تغییر/توسعه پروانه بهره‌برداری از شبکه‌های رادیویی - سیستم فراخوان							
۳- فرآیند لغو پروانه بهره‌برداری از شبکه‌های رادیویی - سیستم فراخوان							
۱۰- نمودار ارتباطی فرایندهای خدمت							

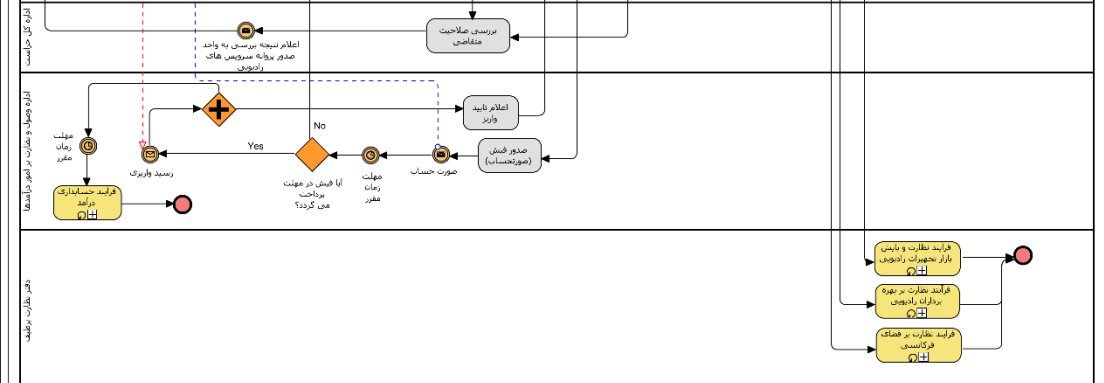
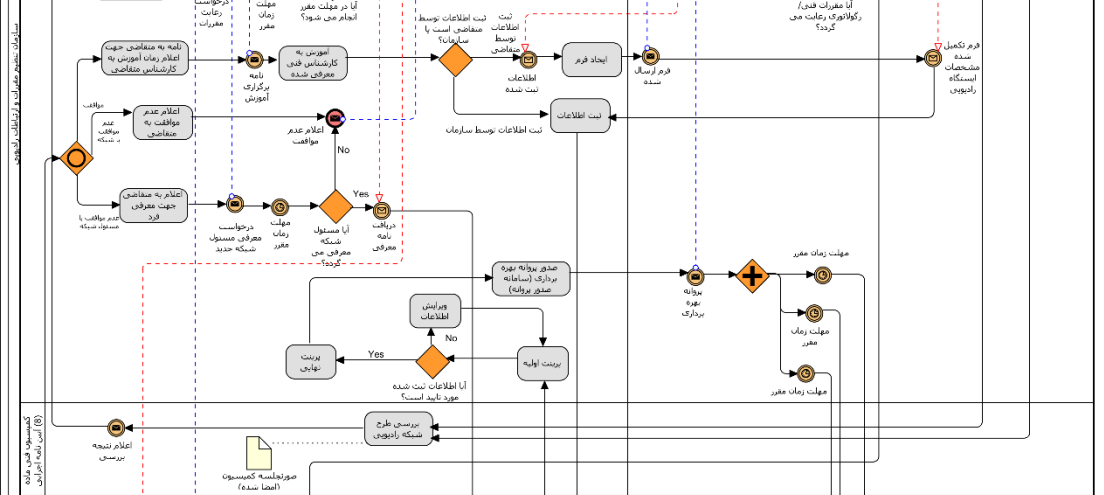
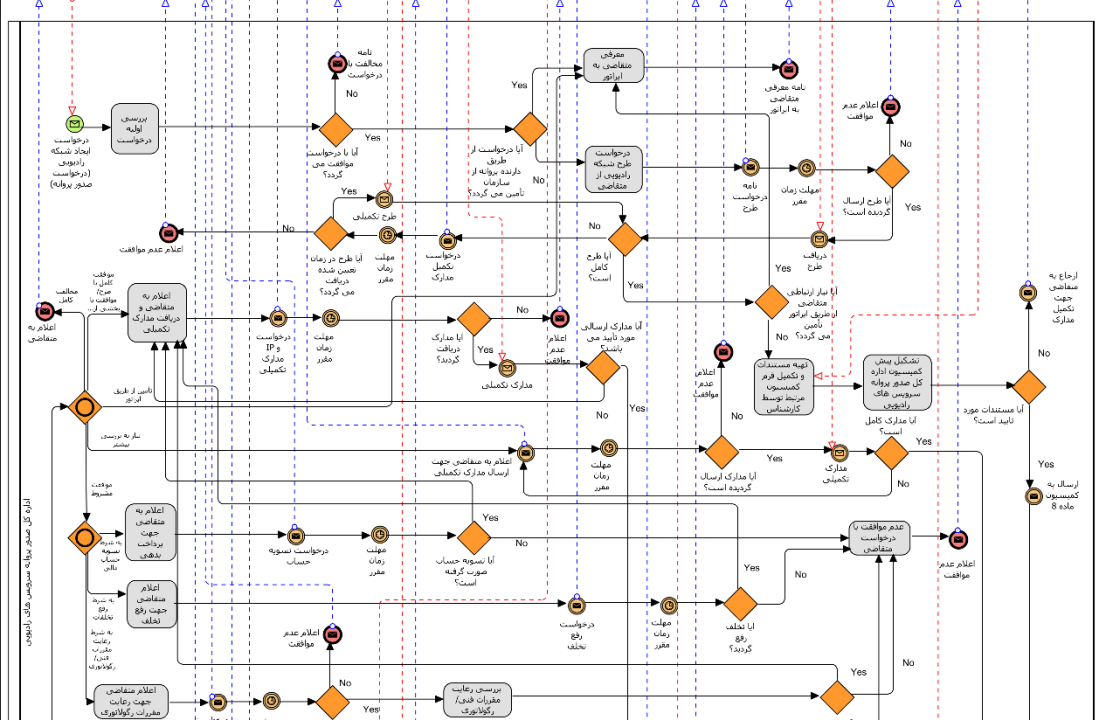
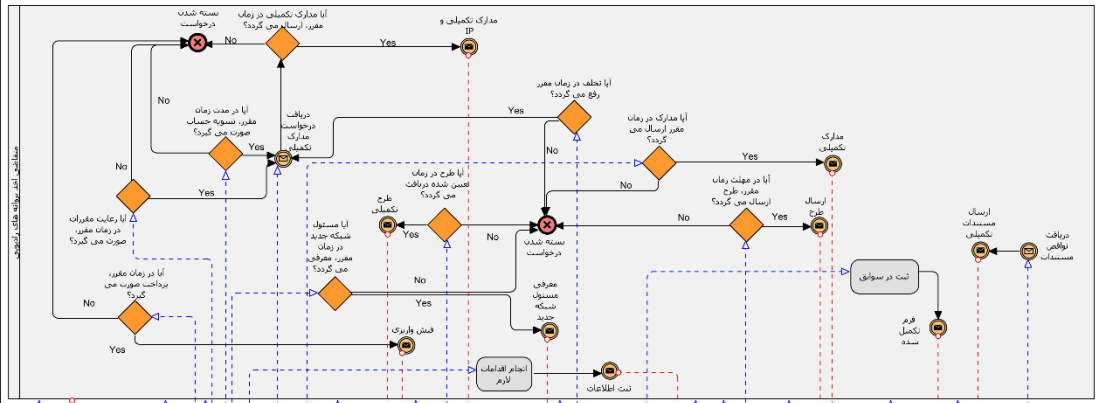

نام و نام خانوادگی تکمیل کننده فرم:	تلفن:	پست الکترونیک:	واحد مربوط:
-------------------------------------	-------	----------------	-------------

**نام دستگاه اجرایی:** نام سازمان/شرکت/موسسه/نهاد و.... به عنوان ارائه دهنده خدمت

**نام دستگاه مادر:** نام سازمان/شرکت/موسسه/نهاد و.... به عنوان دستگاه مافوق دستگاههای اجرایی

**شرح خدمت:** شامل یک تعریف کامل از خدمت می باشد.

**نوع خدمت:** بر حسب این که خدمت از نوع ارائه خدمت دستگاه اجرایی به مردم (G2C)، خدمت دستگاه اجرایی به دستگاه اجرایی دیگر (G2G)، خدمت دستگاه اجرایی به کسب و کار (G2B) باشد، تعریف می شود.

**نوع مخاطبین:** دسته بندی نوع مخاطبین مانند دانشجو، استاد، بازنشستگان، عموم مردم، نانوایان، دستگاههای عمومی، دستگاههای اجرایی، جوانان و ...

**ماهیت خدمت:**

- **حاکمیتی:** خدمتی که تحقق آن موجب اقتدار و حاکمیت کشور است و منافع آن بدون محدودیت شامل همه اقشار جامعه گردیده و بهره مندی از آن موجب محدودیت برای استفاده دیگران نمی شود.
- **تصدی گری:** خدمتی که از نوع حاکمیتی نباشد.

**سطح خدمت:**

- **ملی:** خدمتی است که به کل آحاد جامعه بدون در نظر گرفتن مکان جغرافیایی و محل اقامت مردم ارائه می شود.
- **منطقه ای:** خدمتی است که به یک منطقه خاص جغرافیایی بر حسب شرایط خاص آن منطقه ارائه می گردد.
- **استانی:** خدمتی است که در سطح یک استان توسط دستگاههای مربوط ارائه می گردد.
- **شهری:** خدمتی است که دستگاههای متولی در سطح یک شهر ارائه می کنند.
- **روستایی:** خدمتی است که در سطح یک روستا توسط دستگاههای مربوط ارائه می گردد.
- **رویداد مرتبط:** یعنی خدمت مورد نظر به کدام رویداد زندگی شهروندان یا سازمانها مرتبط خواهد بود.

**نحوه آغاز خدمت:** هر خدمت با یک رویداد آغاز می شود. این رویداد می تواند تصویب یک قانون، تعیین یک زمان (مثلا آغاز زمان انتخابات)، رسیدن تقاضای خدمت گیرنده، رخ دادن یک رویداد دیگر (مانند رویدادهای کاری یا حوادث طبیعی) و .... باشد

**مدارک لازم برای انجام خدمت:** مدارک و مستندات لازم به طور کامل بیان گردد.

**قوانین و مقررات مربوط:** قوانین و مقررات مرتبط با خدمت در صورت وجود ذکر گردد.

**آمار تعداد خدمت گیرندگان:** آمار مراجعه افراد برای گرفتن خدمت بر حسب روز یا ماه یا سال ذکر شود.

**مدت زمان ارائه خدمت:** مدت زمان لازم برای ارائه کامل خدمت درج گردد.

**تواتر:** تعداد دفعات ارائه خدمت به ذینفع در یک بازه مشخص (مانند ماه، فصل یا سال) که یک شهروند مراجعه می کند.

**تعداد بار مراجعه:** تعداد بار مراجعه فرد برای گرفتن یک خدمت (یا یک نفر برای گرفتن یک خدمت چند بار مراجعه می کند)

**هزینه مستقیم ارائه خدمت:** مقدار مبلغی که خدمت گیرنده بابت ارائه خدمت می پردازد.

**نحوه دسترسی فعلی شهروندان به خدمت:** نحوه دسترسی یا به صورت الکترونیکی یا غیرالکترونیکی است. در صورتی که خدمت به صورت الکترونیکی ارائه می شود یکی از کانالهای ذکر شده در جدول یا هر کانال ارتباطی دیگری که وجود دارد ذکر شود.

**آدرس دقیق و مستقیم خدمت در وب سایت:** در صورتی که خدمت به صورت الکترونیکی ارائه می شود آدرس اینترنتی محل ارائه خدمت به طور کامل و دقیق ذکر شود. (لینک مستقیم به صفحه ارائه خدمت)

**ذکر ضرورت‌های مراجعه حضوری:** در صورتی که خدمت الکترونیکی شده است ولی همچنان نیاز به مراجعه حضوری مردم وجود دارد، علل مراجعه حضوری را بیان کنید. این گزینه فقط در مورد خدمات نیمه الکترونیکی صدق می کند و علل نیمه الکترونیکی بودن خدمت را روشن می سازد.

**ارتباط خدمت با سایر سامانه ها (بانکهای اطلاعاتی) در همان دستگاه:** ارائه نهایی بسیاری از خدمات دستگاهها مستلزم دریافت اطلاعات تکمیلی از سایر سامانه های همان دستگاه می باشد که گاه این ارتباط به صورت الکترونیکی (آنلاین یا آفلاین) برقرار شده و گاه هنوز به صورت غیر الکترونیکی (مکاتبه یا مراجعه حضوری) است. در این گزینه فیلد یا فیلدهای مورد درخواست از سامانه دیگر ذکر شود.

**ارتباط خدمت با سایر سامانه ها (بانکهای اطلاعاتی) در دستگاههای دیگر:** ارائه نهایی بسیاری از خدمات دستگاهها مستلزم دریافت اطلاعات تکمیلی از سایر دستگاههای اجرایی می باشد که گاه این ارتباط به صورت الکترونیکی (آنلاین یا آفلاین) برقرار شده و گاه هنوز به صورت غیر الکترونیکی (مکاتبه یا مراجعه حضوری) است. در این گزینه فیلد یا فیلدهای مورد درخواست از دستگاه اجرایی دیگر ذکر شود.